

リング

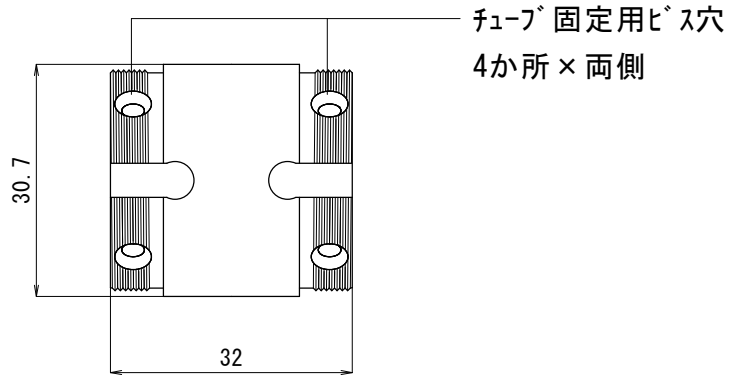

キャップ

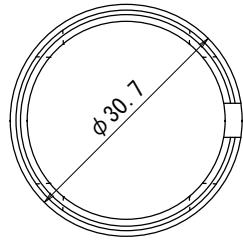
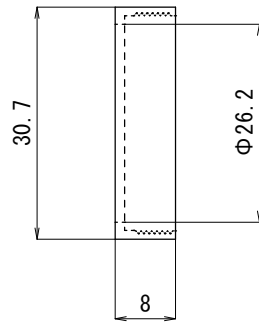
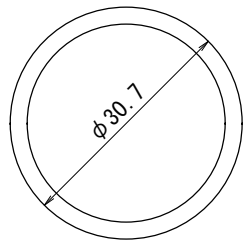

装着状態

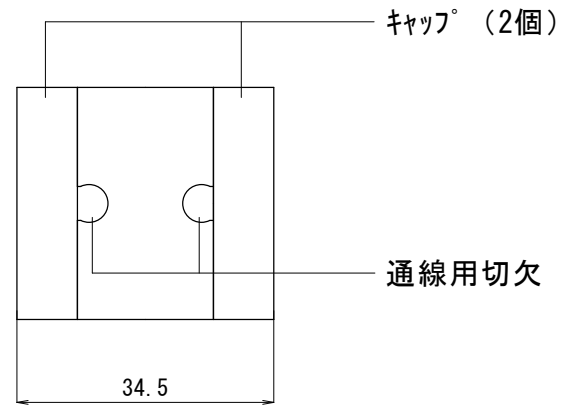
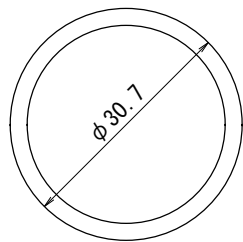

製品仕様		ブランド Brand		
寸法	※図中参照	HikaruSen		
材質	アルミニウム	製品名 Product Name		
セット内容	リング 本体 × 1個、キャップ × 2個、チューブ 固定ビス × 8個 (M2 × タッピン)	連結用リング		
		モデル Model		
		R25-A01		
		製図 Drw. by	検図 Chk. by	承認 App. by
		aoba		
		作成日 Date	単位 Unit	尺度 Scale
		2022. 6. 24	mm	1 : 1 /A4
		i-spec 株式会社アイ・スペック		
		I-spec, Co., Ltd.		

※本製品の仕様は改良の為予告なく変更する可能性があります。

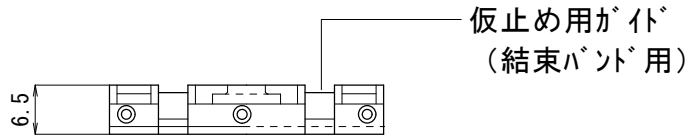
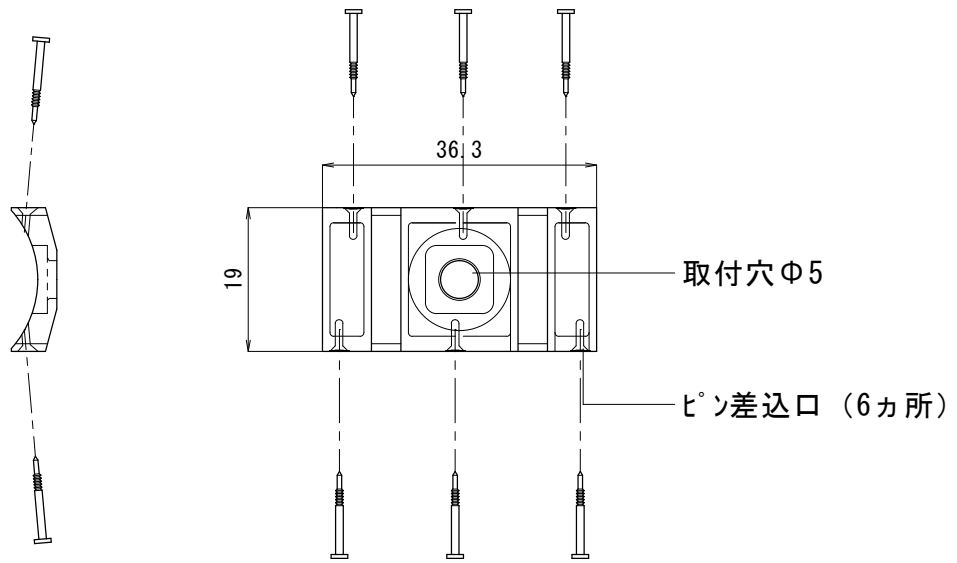

チューブを固定した状態

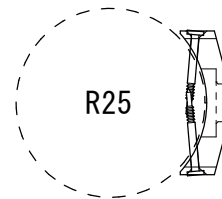
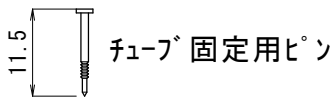

結束バンド (チューブ固定の際に仮止めで使用)

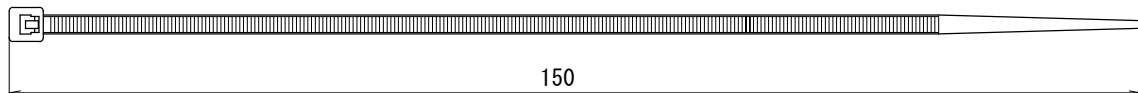

製品仕様		ブランド Brand		
寸法	※図中参照	HikaruSen		
材質	ホリカーネット (固定具)	製品名 Product Name		
セット内容	(固定具×2個、チューブ固定ピン×12個 (+3ピ)、結束バンド×4本) ×5セット	直付用PCクリップ <sup>®</sup> A		
		モデル Model		
		R25-A02		
		製図 Drw. by	検図 Chk. by	承認 App. by
		作成日 Date	単位 Unit	尺度 Scale
		2020. 10. 1	mm	1 : 1 /A4
		i-spec 株式会社アイ・スペック		
		I-spec, Co., Ltd.		

※本製品の仕様は改良の為予告なく変更する可能性があります。

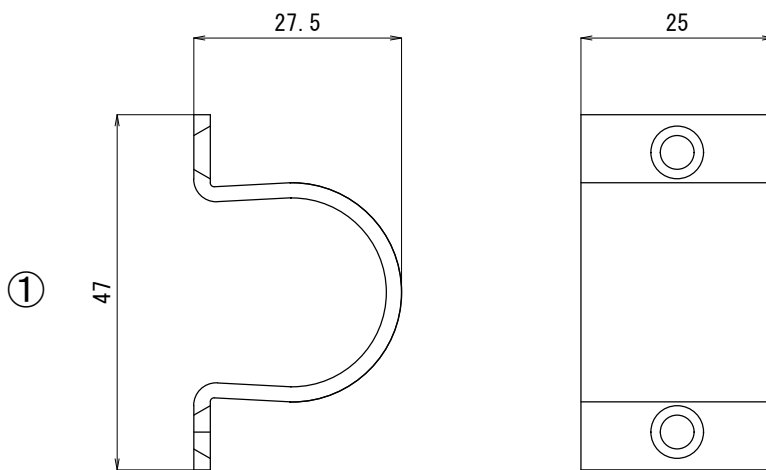

製品仕様		ブランド Brand		
寸法	※図中参照	HikaruSen		
材質	ホリカーネート	製品名 Product Name		
		直付用PCクリップ <sup>®</sup> B		
		モデル Model		
		R25-A03		
		製図 Draw. by	検図 Chk. by	承認 App. by
		作成日 Date	単位 Unit	尺度 Scale
		2020. 10. 1	mm	1 : 1 /A4
		i-spec 株式会社アイ・スペック		
		I-spec, Co., Ltd.		

※本製品の仕様は改良の為予告なく変更する可能性があります。

パーツ①

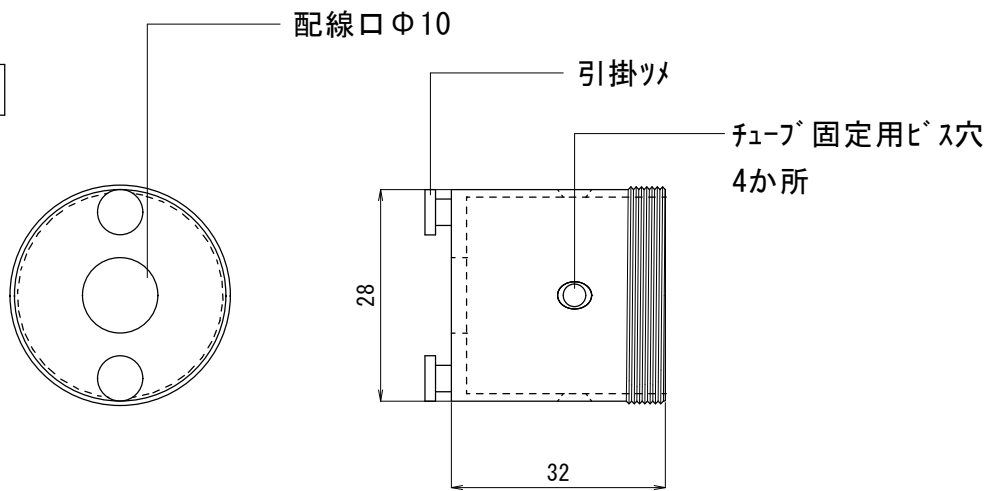

パーツ②

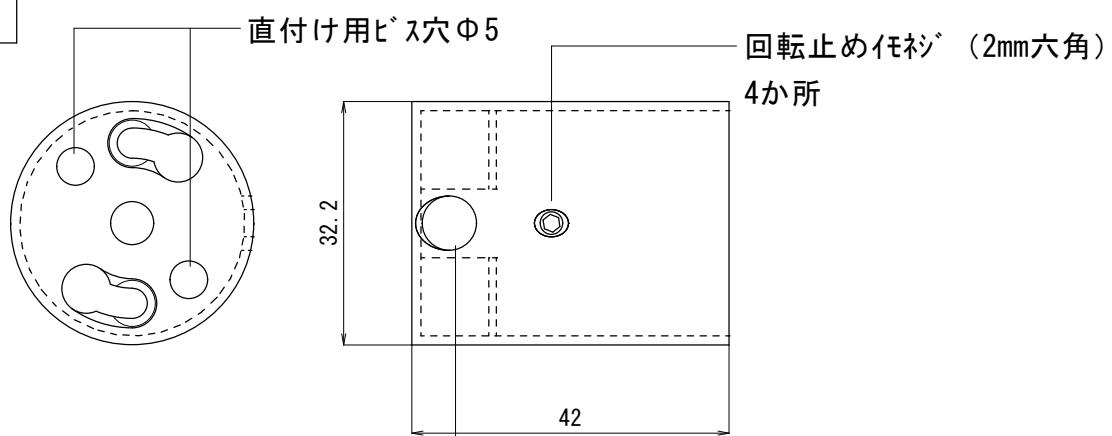

装着状態

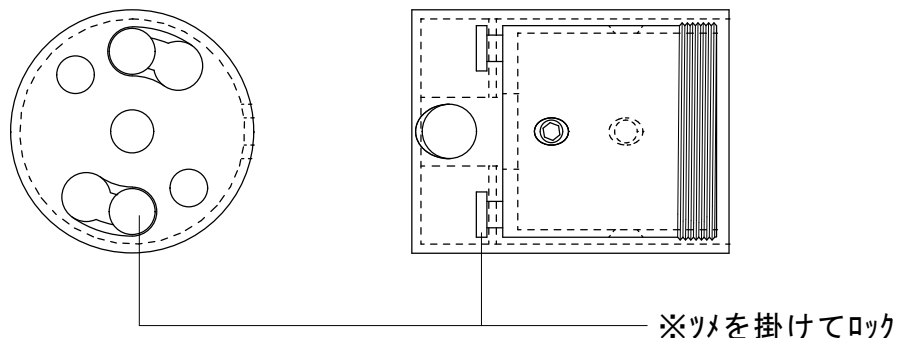

製品仕様		ブランド Brand		
寸法	※図中参照	HikaruSen		
材質	アルミニウム	製品名 Product Name		
セット内容	チューブ金具×2個、ベース×2個、チューブ固定ビス×8個 (M2×タッピング) 2mm六角レンチ×1個	シーリング用ダブルエンド金具		
		モデル Model		
		R25-A05		
		製図 Drw. by	検図 Chk. by	承認 App. by
		作成日 Date	単位 Unit	尺度 Scale
		2020. 10. 1	mm	1 : 1 /A4
		i-spec 株式会社アイ・スペック I-spec, Co., Ltd.		

※本製品の仕様は改良の為予告なく変更する可能性があります。

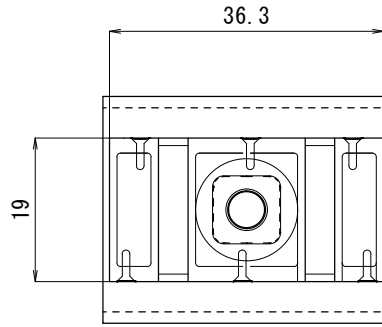
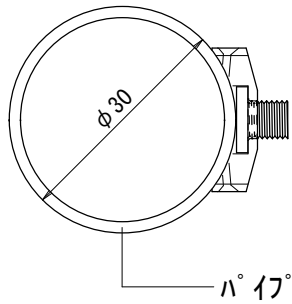

吊钩 全体图

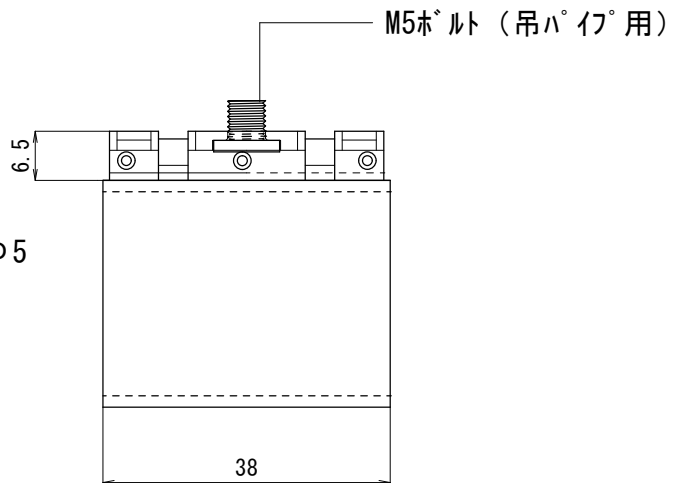
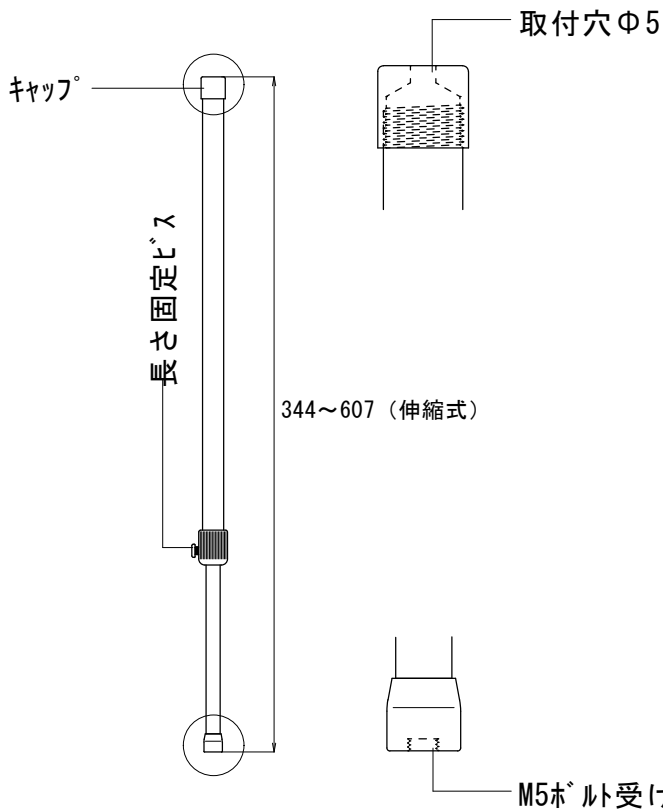

製品仕様		ブランド Brand		
寸法	※図中参照	HikaruSen		
材質	固定具：樹脂 吊钩：スチール (白塗装)	製品名 Product Name		
セット内容	固定具×1個、伸縮吊钩×1本	ペンダント用カーブ金具		
		モデル Model		
		R25-A07		
		製図 Drw. by	検図 Chk. by	承認 App. by
		作成日 Date	単位 Unit	尺度 Scale
		2020. 10. 1	mm	1 : 1 /A4
		i-spec 株式会社アイ・スペック		
		I-spec, Co., Ltd.		

※本製品の仕様は改良の為予告なく変更する可能性があります。

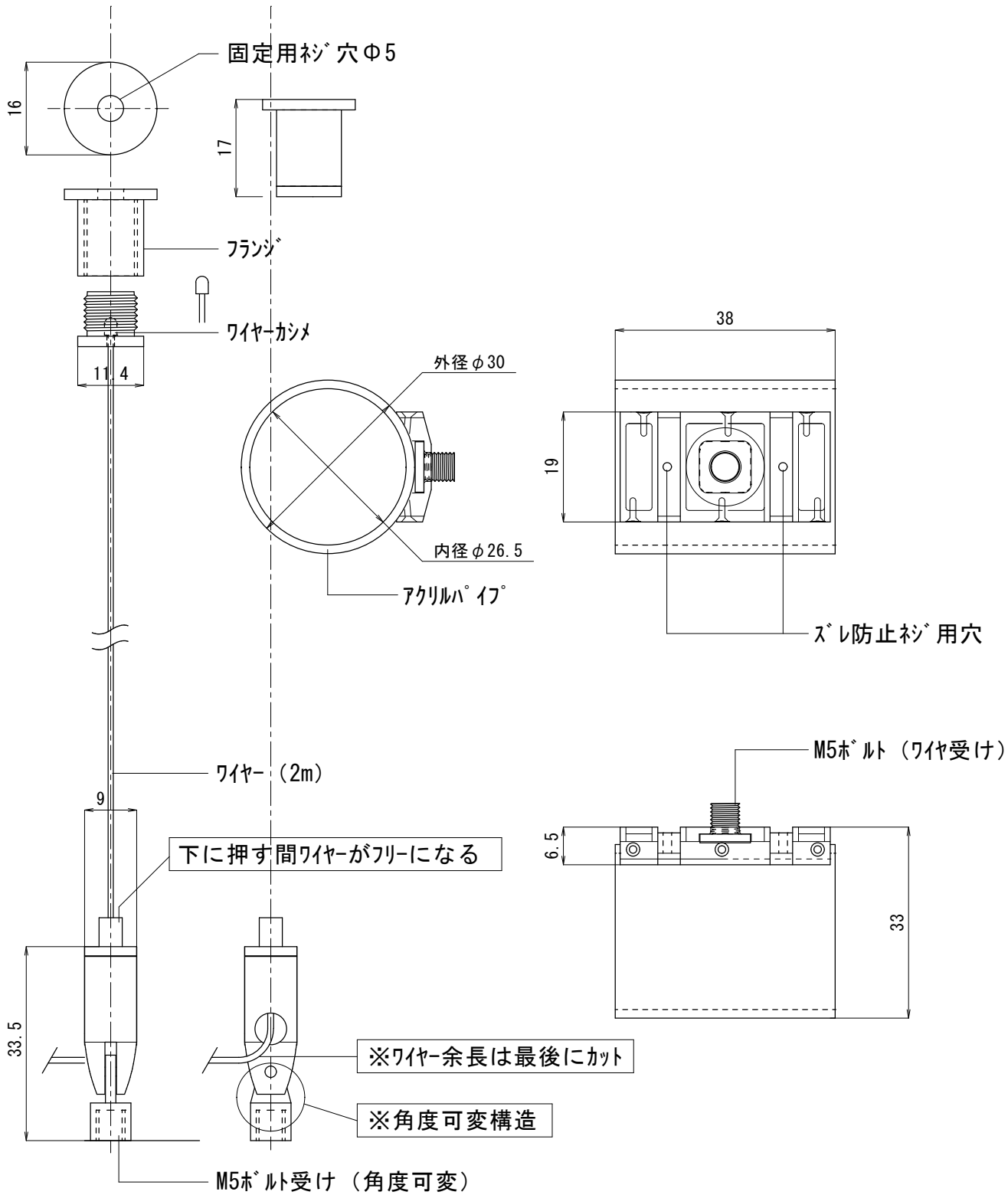

製品仕様		ブランド Brand	HikaruSen	
寸法	※図中参照	製品名 Product Name	ペンダント用水平金具	
材質	ホリカーボネット スチールワイヤ	モデル Model	R25-A08.38	
セット内容	L38mmハーフ + ワイヤアセサリ	製図 Drw. by	検図 Chk. by	承認 App. by
梱包内容	(ワイヤ吊り具 + L38mmハーフ、ズレ防止用M2 <sup>t</sup> ス×4) × 2セット	t. aoba	t. aoba	y. sugiura
重量	55g /1セット (ワイヤ含む)	作成日 Date	単位 Unit	尺度 Scale
		2025. 12. 1	mm	1 : 1 /A4
		i-spec 株式会社アイ・スペック I-spec, Co., Ltd.		

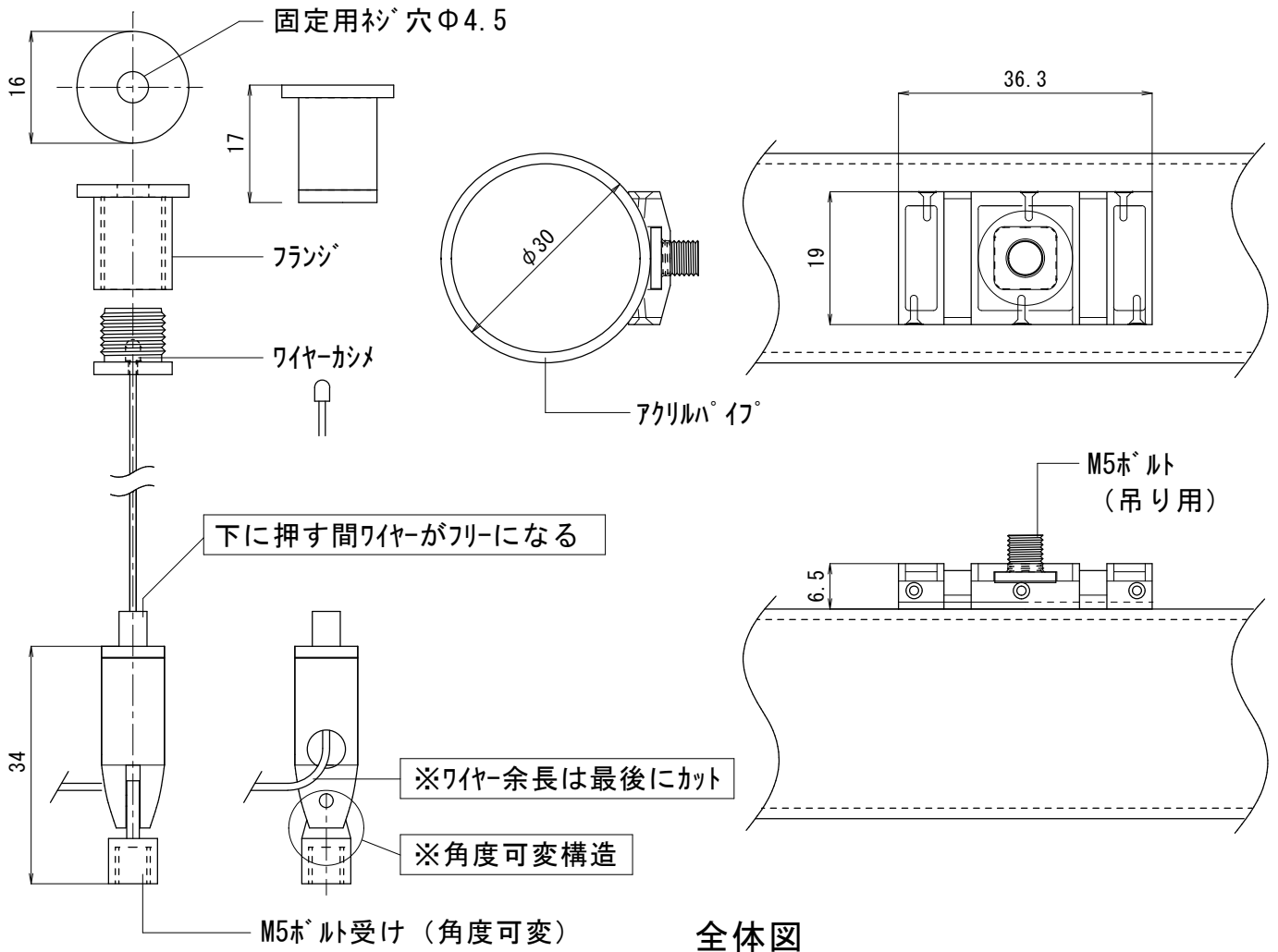

全体図

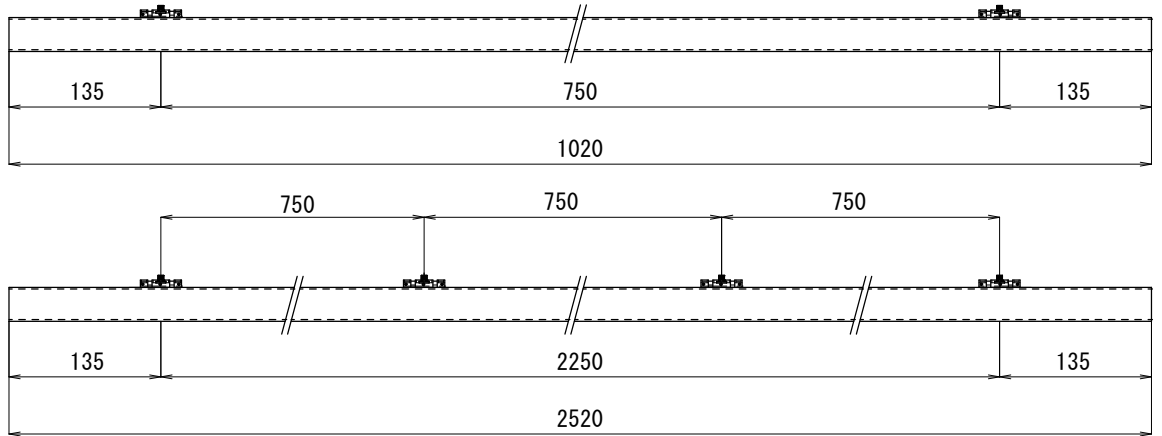

製品仕様		ブランド Brand		
寸法	※図中参照	HikaruSen		
材質	ホリカーネート スチールワイヤ	製品名 Product Name		
セット内容	1000タイプ:1020mmパイプ+ワイヤ×2 / 2500タイプ:2520mmパイプ+ワイヤ×4	ペンダント用水平金具		
アクリル長さ	1020mm / 2520mm	モデル Model		
重量	1000タイプ:275g/1セット 2500タイプ:633g/セット (ワイヤ含む)	HS-S-R25-A08.1000 / HS-S-R25-A08.2500		
		製図 Drw. by	検図 Chk. by	承認 App. by
		t. aoba	t. aoba	y. sugiura
		作成日 Date	単位 Unit	尺度 Scale
		2025. 12. 1	mm	1 : 1 /A4
		i-spec 株式会社アイ・スペック		
		I-spec, Co., Ltd.		